

INSTALLATION INSTRUCTIONS	INSTRUCTIONS POUR L'INSTALLATION	MONTAGE- ANLEITUNG	MONTAGE- HANDLEIDING
Accessory SEAT COWL	Accessoire CAPOT DE SELLE	Zubehör SITZVERKLEIDUNG	Accessoire ZADELBEKLEDING
ISTRUZIONI DI MONTAGGIO	INSTRUCCIONES DE INSTALACIÓN	INSTRUÇÕES PARA A INSTALAÇÃO	MONTERINGS- ANVISNINGAR
Accessorio COFANO DELLA SELLA	Accesorio CUBIERTA DEL ASIENTO	Acessório PAINEL DAS ENTRADAS DE AR DO ASSENTO	Tillbehör SADELKÅPA
Issue Date Date de parution Veröffentlichungsdatum Uitgiftedatum	Data di pubblicazione Fecha de edición Data de emissão Utgivningsdatum	Application Utilisation Anwendung Toepassing	Impiego Aplicación Aplicação Används till
	12/2003		CBR1000RR

**PARTS LIST • LISTE DE PIÈCES • TEILELISTE • ONDERDELENLIJST
ELENCO DEI COMPONENTI • LISTA DE PIEZAS • LISTA DE PEÇAS • MATERIAL**

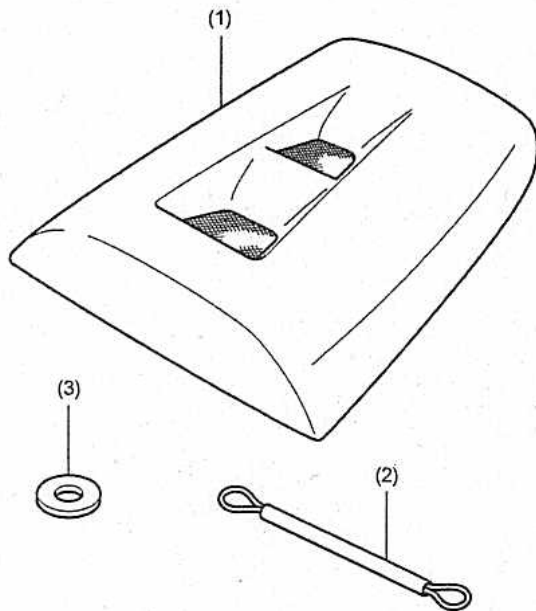

No.	Q'ty	N·m	kgf·m	lbf·ft
(1)	1			
(2)	1			
(3)	4			

(1) SEAT COWL - CAPOT DE SELLE - SITZVERKLEIDUNG - ZADELBEKLEDING - COFANO DEL ASIENTO - CUBIERTA DEL ASIENTO - PAINEL DAS ENTRADAS DE AR DO ASSENTO - SADELKÅPA

(2) HELMET WIRE - FIL DE CASQUE - HELMHALTERKABEL - HELMKABEL - CAVO DEL CASCO - CABLE DEL CASCO - FIO CAPACETE - HJÄLMVAJER

(3) WASHER - RONDELLE - DISTANZSCHEIBE - ONDERLEGRING - RONDELLA - ARANDELA - ANILHA - BRICKA

USE AND CARE INFORMATION

- Do not let anybody ride on the seat cowl and do not place luggage onto it.
- Do not use the existing standard helmet wires when this seat cowl kit is used.

INFORMATIONS SUR L'UTILISATION ET LE SOIN

- Empêcher à quiconque de s'asseoir sur le carénage de selle et ne pas placer non plus de bagage dessus.
- N'utilisez pas les fils de casque standard existants si ce capot de selle est utilisée.

HINWEISE ZUR VERWENDUNG UND PFLEGE

- Niemanden auf der Sitzverkleidung sitzen lassen und auch keine Gepäckstücke darauf absetzen.
- Verwenden Sie die vorhandenen standardmäßigen Helm kabel nicht, wenn diese Sitzverkleidung verwendet wird.

GEBRUIK EN VERZORGING

- Laat niemand op de zadelkap meerrijden en plaats ook geen bagage op de zadelkap.
- Gebruik de bestaande standaard helm kabels niet wanneer deze zadelbekleding gebruikt wordt.

USARE CON ATTENZIONE

- Non far viaggiare nessuno sul cruscotto e non riporvi bagagli.
- Non usare il fermacasco standard esistente se si usa questa cappottatura del sedile.

USO Y CUIDADO

- No deje que nadie viaje en la cubierta del asiento, ni tampoco coloque equipaje encima.
- No use los cables existentes del casco estándar cuando se use esta cubierta de asiento.

USE E CUIDADO

- Não deixe que ninguém monte no banco do selim, e não coloque nenhuma bagagem sobre o mesmo.
- Não use os fios standard existentes no capacete quando este painel das entradas de ar do banco for usado.

ANVÄNDNING OCH VÅRD

- Låt inte någon åka på sadelkåpan och lasta inte bagage på den.
- Använd inte befintliga standardhjälmkablar när denna sadelkåpa används.

INSTALLATION

1. Remove the rear seat from the motorcycle as shown.

INSTALLATION

1. Enlevez le siège arrière du motocycle tel qu'indiqué.

EINBAU

1. Entfernen Sie, wie gezeigt, den Rücksitz des Motorrads.

MONTAGE

1. Neem de achterzitting van de motorfiets (zie tekening).

INSTALLAZIONE

1. Rimuovere la sella posteriore dalla motocicletta come indicato.

INSTALACIÓN

1. Retire el asiento trasero de la moto como se muestra en la figura.

INSTALAÇÃO

1. Remova o assento traseiro da motocicleta comomostrado.

MONTERING

1. Ta bort den bakre sadeln från motorcykeln enligt bilden.

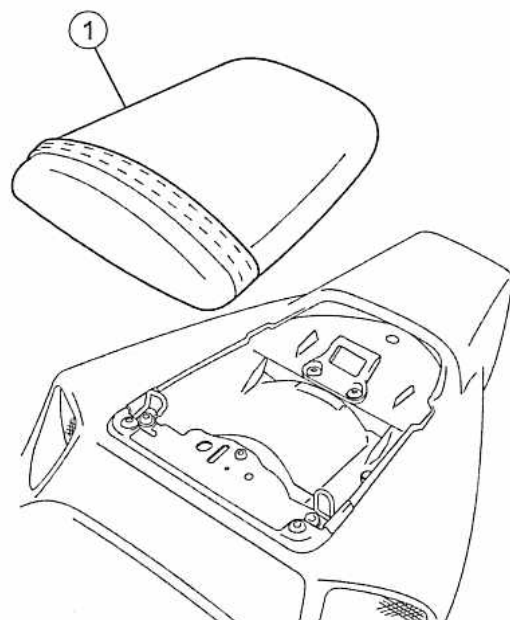

①

REAR SEAT (Save) - SIEGE ARRIERE (Conserver) - RÜCKSITZ (Sichern) - ACHTERZITTING (Bewaren) - SELLA POSTERIORE (Conservare) - ASIEN TO TRASERO (Guardar) - ASSEN TO TRASEIRO (Guarde) - BAKRE SADEL (Spara)

2. Install the seat cowl in the reverse order of rear seat removal.

Installez le capot de selle dans l'ordre inverse de celui de l'enlèvement du siège arrière.

Montieren Sie die Sitzverkleidung in der umgekehrten Reihenfolge der Entfernung des Rücksitzes.

Monteer de zadelbekleding in omgekeerde volgorde van verwijderen van de achterzitting.

Montare il cofano della sella nell'ordine inverso a quello di rimozione della sella posteriore.

Vuelva a instalar la cubierta del asiento ahora en el sentido inverso.

Instale o painel das entradas de ar do assento na ordem reversa de remoção do assento traseiro.

Montera sadelkåpan i omvänd ordning mot hur den bakre sadeln avlägsnades.

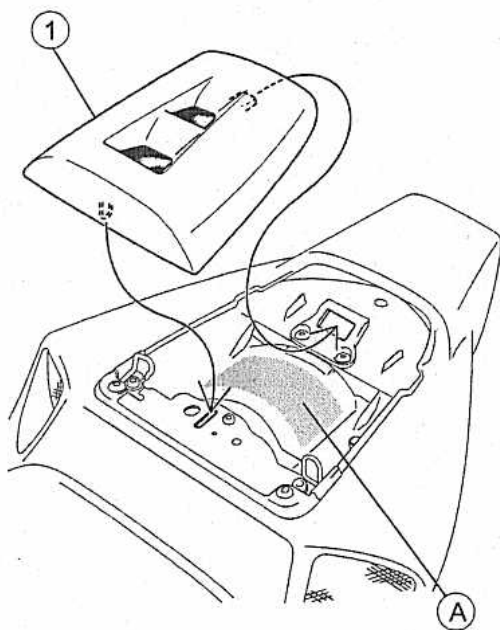

①

SEAT COWL - CAPOT DE SELLE - SITZVERKLEIDUNG - ZADELBEKLEDING - COFANO DELLA SELLA - CUBIERTA DEL ASIENTO - PAINEL DA ENTRADAS DE AR DO ASSENTO - SADALKÅPA

Ⓐ

Do not store any documents other than those specified.

Ne pas y ranger d'autres documents que ceux spécifiés.

Keine anderen Dokumente als die angegebenen verstauen.

Berg hier geen andere dan de voorgeschreven documenten op.

Non conservate documenti diversi da quelli specificati.

No almacene otros documentos que aquellos especificados.

Não guarde nenhum documento que não sejam aqueles especificados.

Förvara inga andra handlingar de angivna.

- After installing, check that the seat cowl is locked securely. Failure to lock the seat cowl securely may cause it to fall while running, resulting in serious injury or accident.
- Après l'installation, vérifiez que le capot de siège est bien verrouillé. Si le capot de siège n'est pas bien verrouillé, il risque de chuter en cours de route, avec pour conséquence un accident et des blessures sérieuses.
- Nach dem Einbau sicherstellen, daß die Sitzverkleidung gut eingerastet ist. Wenn die Sitzverkleidung locker ist und herunterfällt, kann dies zu einem Unfall mit schweren Verletzungen führen.
- Controleer na de montage of de zadelkap stevig vastzit. Als de zadelkap niet goed is vergrendeld, kan deze tijdens het rijden losraken met ernstig letsel of een ongeluk tot gevolg.
- Una volta effettuato il montaggio, controllate che la sella sia ben bloccata. Se la sella non è stata fissata a dovere, potrebbe cadere durante la corsa, provocando gravi lesioni o un incidente.
- Después de la instalación, verifique que la cubierta del asiento esté firmemente bloqueada. Un fallo en el bloqueo de la cubierta de la silla puede provocar una caída mientras conduce, resultando en graves lesiones o accidente.
- Depois da instalação, verifique se a tampa do assento está seguramente presa. No caso de não prender seguramente a tampa do assento, esta poderá cair enquanto se estiver dirigindo, resultando em sérios ferimentos ou acidente.
- Kontrollera efter montering att sadelkåpan sitter stadigt fast. Om sadelkåpan inte sitter fast ordentligt kan den falla av under färd och orsaka allvarlig skada eller olyckshändelse.

How To Use the Helmet Wire

- Route the wire through the ring, then attach the ends to the holder on the frame as shown.

Comment utiliser le fil de casque

- Acheminer le fil à travers l'anneau, puis fixer les extrémités au support situé sur le châssis, de la manière indiquée.

Verwendung des Helmhalterkabels

- Das Kabel durch den Ring ziehen, dann die beiden Enden wie gezeigt am Rahmenhalter befestigen.

Gebruik van de helmkabel

- Steek de kabel door de ring en bevestig de uiteinden aan de houder van het frame, zoals afgebeeld.

Come utilizzare il cavo del casco

- Fate passare il cavo attraverso l'anello, poi fissate le estremità al supporto situato sul telaio come mostrato nella figura.

Cómo usar el cable del casco

- Encamine el cable a través del anillo, a continuación sujete los extremos al soporte en el bastidor como se muestra en la figura.

Como Usar o Fio Capacete

- Guie o fio através do anel, depois prenda as extremidades ao suporte no chassis como mostrado.

Hur du använder hjälmvajern

- Dra vajern genom ringen och fäst därefter ändarna i hållaren på ramen enligt bilden.

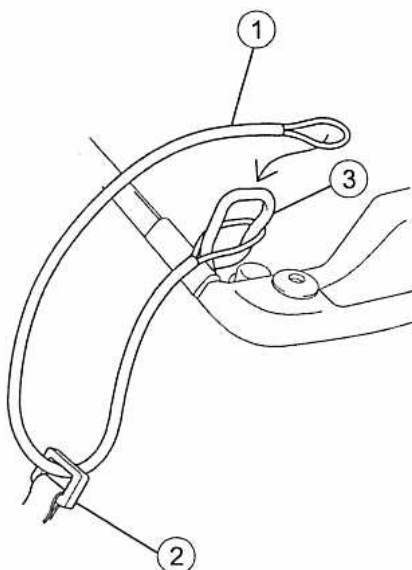

①

HELMET WIRE - FIL DE CASQUE - HELMHALTERKABEL - HELMKABEL - CAVO DEL CASCO - CABLE DEL CASCO - FIO CAPACETE - HJÄLMVAJER

②

RING OF HELMET - ANNEAU DE CASQUE - RING VAN HELM - HAAK - ANELLO DEL CASCO - ANILLO DEL CASCO - ANEL DO CAPACETE - HJÄLMENS RING

③

HOLDER - SUPPORT - RAHMENHALTER - HOUDER - SUPPORTO - SOPORTE - SUPORTE - HÅLLARE

ADJUSTMENT

- After installing the rear seat cowl, check that it is installed properly. If adjustment is necessary, perform the following steps.

- Right and left, and fore and after directions -

REGLAGE

- Après avoir installé le capot de selle arrière, vérifier qu'il est correctement installé. Si un réglage est nécessaire, effectuer les étapes suivantes.

- Directions droite et gauche, avant et arrière -

EINSTELLUNG

- Nach dem Einbau der Rücksitzverkleidung sicherstellen, daß der Einbau korrekt ist. Falls eine Nachstellung erforderlich ist, sind die folgenden Schritte auszuführen:

- Richtungen: rechts und links sowie vor und zurück -

AFSTELLEN

- Nadat u de achterzadelkap hebt aangebracht, controleert u of deze juist bevestigd is. Voer indien nodig de volgende stappen uit.

- Rechts en links, voren en achteren -

REGOLAZIONE

- Dopo avere montato il cofano della sella posteriore, controllate che sia posizionato correttamente. Se è necessario regolarlo, procedete come segue.

- A destra e a sinistra, in avanti e all'indietro -

AJUSTE

- Después de instalar la cubierta del asiento posterior, verifique que esté instalada correctamente. Si fuera necesario realizar ajustes, siga las siguientes instrucciones.

- Hacia la derecha, la izquierda, hacia delante y hacia atrás -

AJUSTE

- Depois de instalar o painel das entradas de ar do banco traseiro, verifique se está instalado apropriadamente. Se o ajuste for necessário, prossiga com os seguintes passos.
 - Direito e esquerdo, e nas direcções da proa à popa

JUSTERING

- Kontrollera efter montering att bakre sadelkåpan monterats ordentligt. Följ följande steg om den behöver justeras.
 - Åt höger och vänster, respektive framåt och bakåt

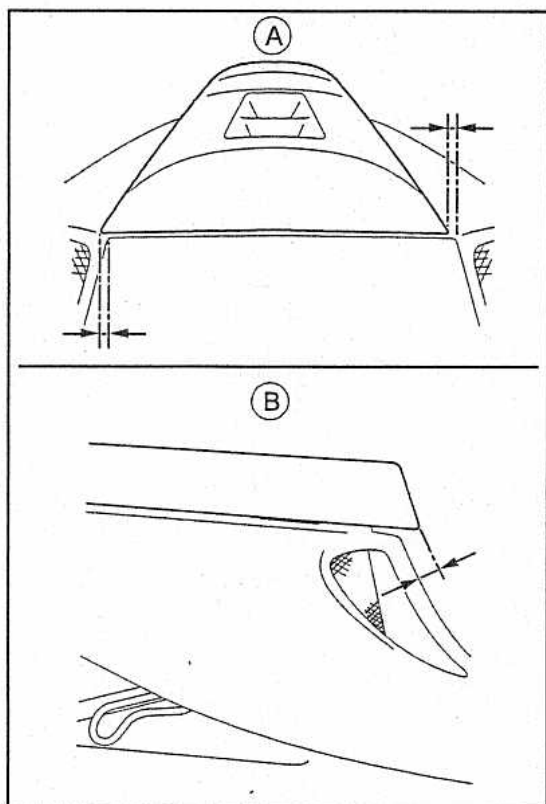

(A)

The seat cowl is not installed equally on both sides.

Le capot de selle n'est pas installé de manière égale sur les deux côtés.

Die Sitzverkleidung wurde nicht gleichmäßig auf beiden Seiten angebracht.

De zadelkap is niet gelijk gemonteerd aan de linker- en de rechterkant.

La sella non è montata alla stessa altezza su entrambi i lati.

La cubierta del asiento no está instalada idénticamente a ambos lados.

O painel das entradas de ar do banco não é igualmente instalado em ambos os lados.

Sadelkåpan har inte monterats på mitten i sidled.

(B)

The seat cowl is not installed equally on front and rear sides.

Le capot de selle n'est pas installé de manière égale sur les côtés avant et arrière.

Die Sitzverkleidung wurde nicht gleichmäßig auf der Vorder- und Hinterseite angebracht.

De zadelkap is niet gelijk gemonteerd aan de voor- en de achterkant

La sella non è montata alla stessa altezza sui lati anteriore e posteriore.

La cubierta del asiento no está instalada idénticamente por delante y por detrás.

O painel das entradas de ar do banco não é igualmente instalado nos lados dianteiro e traseiro.

Sadelkåpan har inte monterats rätt i längdled.

1. Inside the seat cowl, loosen the four screws.

A l'intérieur du capot de selle, desserrer les quatre vis.

Die vier Schrauben an der Innenseite der Sitzverkleidung lockern.

Draai de vier schroeven aan de binnenkant van de zadelkap los.

Allentate le quattro viti che si trovano all'interno del cofano della sella.

Dentro de la cubierta del asiento, suelte los cuatro tornillos.

Solte os quatro parafusos dentro do painel das entradas de ar do banco.

Lossa de fyra skruvarna inuti sadelkåpan.

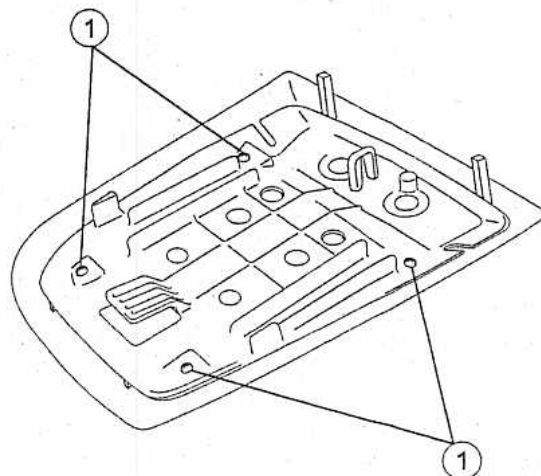

(1)

SCREWS - VIS - SCHRAUBEN - SCHROEVEN - VITI - TORNILLOS
- PARAFUSOS - SKRUVAR

2. Install the rear seat cowl and adjust as described.

Installer le capot de selle arrière, et ajuster de la manière décrite.

Die Rücksitzverkleidung anbringen und wie gezeigt einstellen.

Monteer de achterzadelkap en stel af zoals beschreven.

Montate il cofano della sella posteriore e regolatelo come descritto.

Instale la cubierta del asiento posterior y ajústela de la manera descrita.

Instale o painel das entradas de ar do banco traseiro e ajuste como descrito.

Montera bakre sadelkåpan och justera enligt anvisningarna.

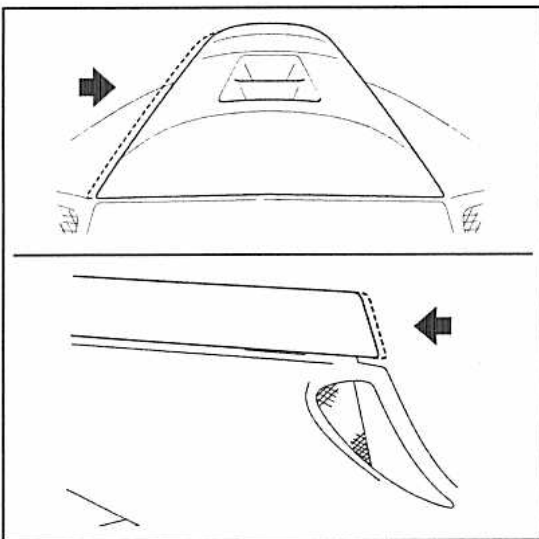

3. After adjusting, remove the seat cowl and tighten the screws loosened in step 1. Reinstall the seat cowl.

Après le réglage, déposer le capot de selle, et serrer les vis desserrées à l'étape 1. Reposer le capot de selle.

Nach der Einstellung ist die Sitzverkleidung zu entfernen und dann die in Schritt 1 gelockerten Schrauben festzuziehen. Danach die Sitzverkleidung wieder anbringen.

Nadat u de zadelkap hebt afgesteld, verwijdert u deze en draait dan de schroeven vast die in stap 1 zijn losgedraaid. Monteer daarna de zadelkap opnieuw.

Dopo avere effettuato la regolazione, rimuovete il cofano della sella e serrate le viti che avete allentato al punto 1. Rimontate il cofano della sella.

Después de ajustarla, retire la cubierta del asiento y apriete los tornillos que soltó en el paso 1. Vuelva a instalar la cubierta del asiento.

Depois de ter ajustado, remova o painel das entradas de ar do banco e aperte os parafusos soltos no passo 1. Reinstale o painel das entradas de ar do banco.

Ta efter justering bort sadelkåpan och dra åt de skruvar som lossades vid steg 1. Montera tillbaka sadelkåpan.

- If the front end of the seat cowl is still projected out -

1. Remove the inner seat cowl and separate the rubber from the outer seat cowl as shown.

- Si l'extrémité avant du capot de selle est encore projetée dehors -

1. Déposer le capot de selle intérieur, et séparer le caoutchouc du capot de selle extérieur, de la manière indiquée.

- Falls das vordere Ende der Sitzverkleidung immer noch herausragt -

1. Die innere Sitzverkleidung entfernen, dann die Gummileiste wie gezeigt von der äußeren Sitzverkleidung trennen.

- Als het vooreind van de zadelkap nog steeds uitsteekt -

1. Verwijder de binnenste zadelkap en maak het rubber los van de buitenste zadelkap, zoals afgebeeld.

- Se l'estremità anteriore del cofano della sella sporge ancora -

1. Rimuovete il cofano interno della sella e staccate la gomma dal cofano esterno della sella come mostrato in figura.

- Si el extremo delantero de la cubierta del asiento todavía sobresaliera -

1. Retire la cubierta interior del asiento y separe el caucho de la cubierta exterior del asiento, como se muestra en la figura.

- Se a extremidade dianteira do painel das entradas de ar estiver ainda projetada para fora -

1. Remova o painel das entradas de ar interno do banco e separe a borracha do painel das entradas de ar externo do banco como mostrado.

- Om sadelkåpens främre del fortfarande sticker ut -

1. Ta bort den inre sadelkåpan och ta ut gummitätningen ur den yttre sadelkåpan enligt bilden.

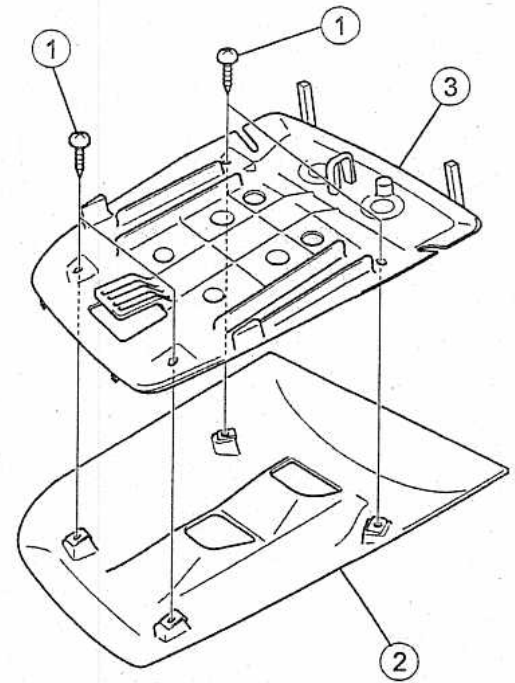

①

SCREW - VIS - SCHRAUBE - SCHROEF - VITE - TORNILLO - PARAFUSO - SKRUV

②

OUTER SEAT COWL - CAPOT DE SELLE EXTERIEUR - ÄUSSERE SITZVERKLEIDUNG - BUITENSTE ZADELKAP - COFANO ESTERNO SELLA - CUBIERTA EXTERIOR DEL ASIENTO - PAINEL DAS ENTRADAS DE AR EXTERNO DO BANCO - YTTRE SADELKÅPA

③

INNER SEAT COWL - CAPOT DE SELLE INTERIEUR - INNERE SITZVERKLEIDUNG - BINNENSTE ZADELKAP - COFANO INTERNO SELLA - CUBIERTA INTERIOR DEL ASIENTO - PAINEL DAS ENTRADAS DE AR INTERNO DO BANCO - INRE SADELKÅPA

2. Temporarily reinstall the inner cowl; then install and adjust the seat cowl as shown.

Reposer provisoirement le capot intérieur; puis installer et ajuster le capot de selle de la manière indiquée.

Die innere Sitzverkleidung vorübergehend anbringen, dann die Sitzverkleidung wie gezeigt einstellen.

Monteer tijdelijk de binnenste zadelkap; monteer daarna de zadelkap en stel deze af, zoals afgebeeld.

Rimontate temporaneamente il cofano interno; poi montate e regolate il cofano della sella come mostrato.

Vuelva a instalar temporalmente la cubierta interior; a continuación, instale y ajuste la cubierta del asiento como se muestra en la figura.

Reinstale temporariamente o painel das entradas de ar interno; depois instale e ajuste o painel das entradas de ar do banco como mostrado.

Montera tillfälligt tillbaka den inre kåpan. Montera därefter sadelkåpan och justera denna enligt bilden.

3. Remove the seat cowl and tighten the screws.

Déposer le capot de selle, et serrer les vis.

Die Sitzverkleidung wieder entfernen und die Schrauben festziehen.

Verwijder de zadelkap en draar de schroeven vast.

Rimuovete il cofano della sella e serrate le viti.

Retire la cubierta del asiento y apriete los tornillos.

Remova o painel das entradas de ar do banco e aperte os parafusos.

Ta bort sadelkåpan och dra åt skruvarna.

- Tilting and Clearance Adjustments -

- Adjust the seat cowl if the clearance is too little, or if it is tilted abnormally as described.

- Réglages de l'inclinaison et du jeu -

- Ajuster le capot de selle si le jeu est trop petit, ou s'il est anormalement incliné de la manière indiquée.

- Neigungs- und Spieleinstellungen -

- Die Sitzverkleidung einstellen, wenn das Spiel zu gering ist, oder wenn es, wie beschrieben, ab normal ist.

- Afstellen van de hoek en de speling -

- Stel de zadelkap af als de speling te gering is of als de zadelkap te schuin gemonteerd is.

- Regolare l'inclinazione e il gioco -

- Regolate il cofano della sella se il gioco è troppo piccolo, oppure se si inclina in modo anormale come descritto.

- Ajustes de inclinación y juego -

- Ajuste la cubierta del asiento si el juego fuera demasiado pequeño, o si se inclinara anormalmente, como se describe.

- Ajustes para Inclinação e Folga -

- Ajuste o painel das entradas de ar se a folga for muito pequena, ou se estiver anormalmente inclinada como descrito.

- Justering av lutning och mellanrum -

- Justera sadelkåpan enligt anvisningarna om mellanrummet är för litet eller om den lutar onormalt

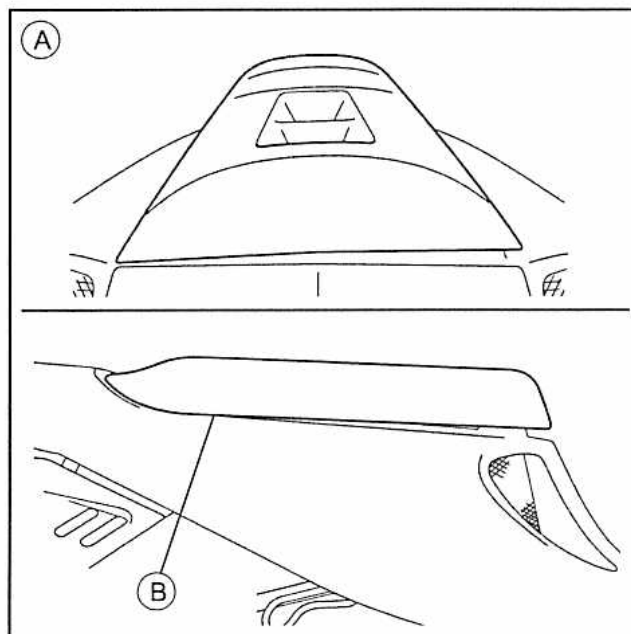

(A)

Seat cowl is tilting abnormally.

Le capot de selle est anormalement incliné.

Die Sitzverkleidung ist abnormal geneigt.

Zadelkap is te schuin gemonteerd.

Il cofano della sella si inclina in modo anormale.

La cubierta del asiento se inclina anormalmente.

O painel das entradas de ar está anormalmente inclinado.

Sadelkåpan lutar onormalt mycket.

(B)

Clearance is too little.

Le jeu est trop petit.

Das Spiel ist zu gering.

Speling is te gering.

Il gioco non è sufficiente.

El juego es demasiado pequeño.

A folga é muito pequena.

Mellanrummet är för litet.

1. Remove the inner cowl and install the washer(s) on the screw(s) between the inner and outer cowls as required.

- Use the washer(s) where adjustment is necessary.

Déposer le capot intérieur, et installer la(es) rondelle(s) sur la(es) vis entre les capots intérieur et extérieur, comme il convient.

- Utiliser la(es) rondelle(s) là où le réglage est nécessaire.

Die innere Sitzverkleidung ausbauen und die auf den Schrauben befindlichen Unterlegscheiben bei Bedarf zwischen der inneren und äußeren Sitzverkleidung entfernen.

- Die Unterlegscheiben bei der Einstellung an den erforderlichen Stellen verwenden.

Verwijder de binnenste zadelkap en monteer de vulring(en) op de schroef (schroeven) tussen de binnenste en de buitenste zadelkap, naar vereist.

- Gebruik de vulring(en) op de plaatsen waar afstelling vereist is.

Rimuovere il cofano interno e montate la/le rondella/ e sulla/e vite/i fra i cofani interno ed esterno come necessario.

- Usate la/e rondella/a dove è necessario effettuare la regolazione.

Retire la cubierta interior e instale la(s) arandela(s) en el (los) tornillo(s), entre las cubiertas interior y exterior, si fuera necesario.

- Use la(s) arandela(s) donde fuera necesario hacer un ajuste.

Remova o painel das entradas de ar interno e instale a(s) anilha(s) no(s) parafuso(s) entre os painéis das entradas de ar interno e externo como exigido.

- Use a(s) anilha(s) quando o ajuste for necessário.

Ta bort den inre kåpan och montera vid behov brickan(orna) på skruven(arna) mellan inre och yttre kåporna.

Använd brickan(orna) om justering

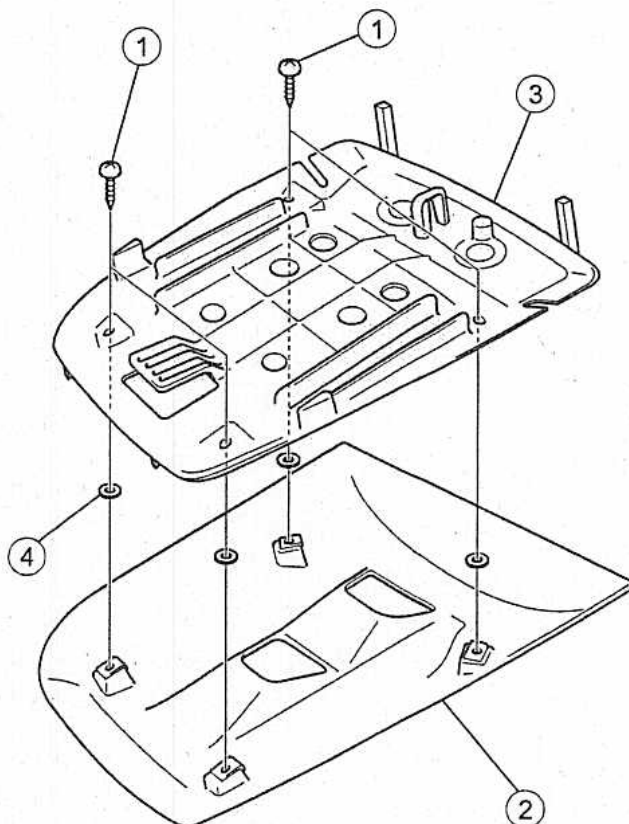

(1)

SCREW - VIS - SCHRAUBE - SCHROEF - VITE - TORNILLO - PARAFUSO - SKRUV

(2)

OUTER SEAT COWL - CAPOT DE SELLE EXTERIEUR - ÄUSSERE SITZVERKLEIDUNG - BUITENSTE ZADELKAP - COFANO ESTERNO SELLA - CUBIERTA EXTERIOR DEL ASIENTO - PAINEL DAS ENTRADAS DE AR EXTERNO DO BANCO - YTTRE SADELKÅPA

(3)

INNER SEAT COWL - CAPOT DE SELLE INTERIEUR - INNERE SITZVERKLEIDUNG - BINNENSTE ZADELKAP - COFANO INTERNO SELLA - CUBIERTA INTERIOR DEL ASIENTO - PAINEL DAS ENTRADAS DE AR INTERNO DO BANCO - INRE SADELKÅPA

(4)

WASHER - RONDELLE - DISTANZSCHEIBE - ONDERLEGRING - RONDELLE - ARANDELA - ANILHA - BRICKA

2. Temporarily reinstall the inner cowl; then install and adjust the seat cowl as shown.

Reposer provisoirement le capot intérieur; puis installer et ajuster le capot de selle de la manière indiquée.

Die innere Sitzverkleidung vorübergehend anbringen, dann die Sitzverkleidung wie gezeigt einstellen.

Monteer tijdelijk de binnenste zadelkap; monteer daarna de zadelkap en stel deze af, zoals afgebeeld.

Rimontate temporaneamente il cofano interno; poi montate e regolate il cofano della sella come mostrato.

Vuelva a instalar temporalmente la cubierta interior; a continuación, instale y ajuste la cubierta del asiento como se muestra en la figura.

Reinstale temporariamente o painel das entradas de ar interno; depois instale e ajuste o painel das entradas de ar do banco como mostrado.

Montera tillfälligt tillbaka den inre kåpan. Montera därefter sadelkåpan och justera denna enligt bilden.

3. Remove the seat cowl and tighten the screws.

Déposer le capot de selle, et serrer les vis.

Die Sitzverkleidung wieder entfernen und die Schrauben festziehen.

Verwijder de zadelkap en draar de schroeven vast.

Rimuovete il cofano della sella e serrate le viti.

Retire la cubierta del asiento y apriete los tornillos.

Remova o painel das entradas de ar do banco e aperte os parafusos.

Ta bort sadelkåpan och dra åt skruvarna.